

HERBST 2024

# AKTION

MASCHINEN | WERKZEUG | ZUBEHÖR



**PETSCHEL MASCHINEN GmbH**  
Oststraße 7, 01904 NEUKIRCH

**SOFORT-INFO UNTER**  
Tel. 0359 5131 557  
[www.felder-gruppe.de](http://www.felder-gruppe.de)  
[www.petschel-maschinen.de](http://www.petschel-maschinen.de)

**FELDER**  
**FORMAT 4**  
**Hammer**  
**MAYER**

# Top Herbst- Angebote

Sehr geehrte Kunden, liebe Holzbearbeiter!

Unsere Felder-Herbstaktion ist auch in diesem Jahr ein Garant für außergewöhnlich attraktive Maschinen-, Werkzeug- und Zubehörangebote und beinhaltet wieder einmalige Preisvorteile!

Überzeugen Sie sich auf den nächsten Seiten selbst und besuchen Sie uns im Internet oder im Ausstellungszentrum in Ihrer Nähe. Testen Sie die neuen Maschinen auf Herz und Nieren und entdecken Sie unsere Holzbearbeitungswelt.

Kompetente Fachberater begleiten Sie gerne und finden mit Ihnen die ideale Lösung für Ihre individuellen Anforderungen an perfekte Holzbearbeitung.

Wir freuen uns auf Sie!

*Hansjörg Felder & Martin Felder*

Hansjörg Felder & Martin Felder  
CEOs Felder Group



Folgen Sie uns auf Facebook,  
Instagram, LinkedIn und Youtube.

© 08./2024 FELDER KG · KR-Felder-Straße 1, 6060 HALL  
in Tirol, AUSTRIA · www.felder-group.com

Änderungen der Preise und der technischen Daten ohne Ankündigung, Satz- und Druckfehler sowie Irrtümer jederzeit vorbehalten. Angebote gültig bis 15.11.2024. Alle Preise sind in € inkl. MwSt. Vorverkauf jederzeit vorbehalten. Die Maschinen sind teilweise mit Sonderausstattungen abgebildet. Abbildungen können vom Original abweichen. Symbolfotos.

## EINFACH. SCHNELL. GARANTIIERT.

ZUM BESTEN PREIS  
IM ONLINESHOP

Klicken Sie sich in die Welt von Felder und entdecken Sie über 2500 Werkzeug- und Zubehörartikel für perfekte Holzbearbeitung.

UNSER SORTIMENT

Sägen, Hobeln, Fräsen  
Bohren, Schleifen  
Absaugen, Entsorgung  
Werkstattausrüstung  
Transport- und Hebemittel  
Reinigung und Wartung  
Elektro- und Handwerkzeuge  
Kantenanleimen  
CNC-Bearbeitungszentren  
Maschinen

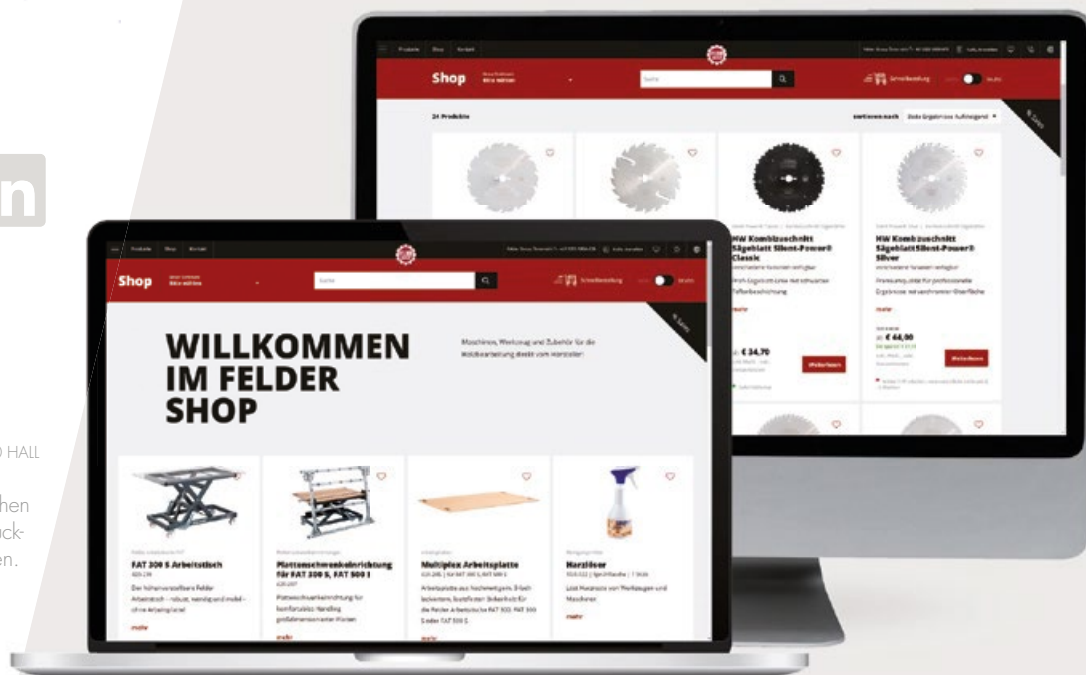

**Premiumqualität für  
professionelle Ergebnisse**  
**HW-Härtegrad, beste  
Schnittqualität**  
Für den perfekten Schnitt

BIS ZU  
**38%**  
BILLIGER

## Silent-Power® Silver: Langlebige Spitzenqualität für härteste Anforderungen

### Rohschnitt-Sägeblatt

Für zeitsparende Auftrennarbeiten

- Zum Besäumen und Auftrennen von Vollhölzern längs zur Faser oder zum Schlitzen und Zapfen in Längsrichtung
- Flachzahn

<b>03.01.31514</b>	Ø 315 mm, B 3,4/2,2 mm, Z 14, ø 30 mm	<del>66,64</del>	<b>48,79</b>
<b>03.01.35016</b>	Ø 350 mm, B 3,7/2,5 mm, Z 16, ø 30 mm	<del>79,73</del>	<b>59,38</b>
<b>03.01.40028</b>	Ø 400 mm, B 4,0/2,8 mm, Z 28, ø 30 mm	<del>97,82</del>	<b>76,16</b>
<b>03.01.45032</b>	Ø 450 mm, B 4,2/3,0 mm, Z 32, ø 30 mm	<del>134,47</del>	<b>105,79</b>

### Universal-Sägeblatt

Für Format- und Trennschnitte in Vollholz und Formatschnitte beschichteter Plattenwerkstoffe, Kunststoff- und Mineralfaserplatten

- Wechselzahn

<b>03.02.31548</b>	Ø 315 mm, B 3,2/2,2 mm, Z 48, ø 30 mm	<del>103,41</del>	<b>64,26</b>
<b>03.02.35054</b>	Ø 350 mm, B 3,5/2,5 mm, Z 54, ø 30 mm	<del>121,38</del>	<b>82,11</b>
<b>03.02.40060</b>	Ø 400 mm, B 4,0/2,8 mm, Z 60, ø 30 mm	<del>167,79</del>	<b>111,86</b>

### Feinschnitt-Sägeblatt

Für Format- und Gehrungsschnitte in Vollholz sowie für Formatschnitte beschichteter Plattenwerkstoffe, Furniere im Bund.

- Wechselzahn

<b>03.03.25060</b>	Ø 250 mm, B 3,2/2,2 mm, Z 60, ø 30 mm	<del>86,87</del>	<b>62,48</b>
<b>03.03.30072</b>	Ø 300 mm, B 3,2/2,2 mm, Z 72, ø 30 mm	<del>112,57</del>	<b>76,16</b>
<b>03.03.31572</b>	Ø 315 mm, B 3,2/2,2 mm, Z 72, ø 30 mm	<del>113,88</del>	<b>79,73</b>
<b>03.03.31596</b>	Ø 315 mm, B 3,2/2,2 mm, Z 96, ø 30 mm	<del>128,52</del>	<b>94,01</b>
<b>03.03.350108</b>	Ø 350 mm, B 3,5/2,5 mm, Z 108, ø 30 mm	<del>147,56</del>	<b>115,43</b>

### Dach-Hohlzahn-Sägeblatt

Für beidseitig ausrissfreie Schnitte bei Kunststoffbeschichtung sowie für Formatschnitte furnier- und kunststoffbeschichteter Plattenwerkstoffe.

<b>03.06.25048</b>	Ø 250 mm, B 3,2/2,2 mm, Z 60, ø 30 mm	<del>121,38</del>	<b>82,11</b>
<b>03.06.30360</b>	Ø 303 mm, B 3,2/2,2 mm, Z 72, ø 30 mm	<del>134,47</del>	<b>95,08</b>
<b>03.06.35072</b>	Ø 350 mm, B 3,2/2,2 mm, Z 72, ø 30 mm	<del>174,93</del>	<b>129,71</b>





## Silent-Power® Handkreissägeblätter: 1+1 Gratis

Set  
ANGEBOT

1+1  
GRATIS

### Kombizuschnitt Sägeblatt

Für professionelle Quer- und Längsschnitte,  
Zum Besäumen, Auftrennen und Kappen von  
Massivhölzern und Plattenwerkstoffen ohne  
Beschichtung oder zum Zapfen und Schlitzen  
in Längsrichtung

Set bestehend aus: 2x 03.13.16012  
Ø 160 mm, B 2,4/1,6 mm, Z 12, ø 20 mm

82,59  
**41,29**  
.SET-HA16-2

### Universal Sägeblatt

Für Format- und Trennschnitte in Vollholz und  
Formatschnitte beschichteter Plattenwerkstoffe,  
Kunststoff- und Mineralfaserplatten

Set bestehend aus: 2x 03.13.16024  
Ø 160 mm, B 2,4/1,6 mm, Z 24, ø 20 mm

99,48  
**49,74**  
.SET-HA16-3

### Feinschnitt Sägeblatt

Für Format- und Gehrungsschnitte in Vollholz  
sowie für Formatschnitte beschichteter Platten-  
werkstoffe, Furniere im Bund

Set bestehend aus: 2x 03.13.16040  
Ø 160 mm, B 2,4/1,6 mm, Z 40, ø 20 mm

145,66  
**72,83**  
.SET-HA16-4



## Problemlöser und Alleskönner Reinigung und Wartung

BIS ZU  
**24%**  
BILLIGER



**Metall-Glanz**  
Pflegt und schützt korrosionsgefährdete  
Oberflächen aus Metall

19,64  
**15,23**  
10.5.003  
Sprühflasche  
500 ml

55,93  
**42,36**  
10.3.003  
Nachfüllpackung  
3 l



**Metall-Protect**  
Durch die Verdrängung von Feuchtig-  
keit schützt es die Maschine lange  
Zeit vor Rost.

25,82  
**20,94**  
10.0.008  
Sprühflasche  
500 ml

98,65  
**79,14**  
10.0.009  
Nachfüllpackung  
3 l



**Supergleit**  
Erhöht die Gleifähigkeit beim Hobeln  
und enthält keine Wasseranteile und  
Silikonöle

19,64  
**15,23**  
10.0.010  
Sprühflasche  
500 ml

55,93  
**42,36**  
10.0.011  
Nachfüllpackung  
3 l





## Silent-Power® Classic: Extreme Laufruhe für jeden Einsatz

### Kombizuschnitt-Sägeblatt

Für professionelle Quer- und Längsschnitte, Zum Besäumen, Auftrennen und Kappen von Massivhölzern und Plattenwerkstoffen ohne Beschichtung oder zum Zapfen und Schlitzen in Längsrichtung

03.13.25016: Ø 250 mm, B 3,2/2,2 mm, Z 16, ø 30 mm

### Universal-Sägeblatt

Für Format- und Trennschnitte in Vollholz und Formatschnitte beschichteter Plattenwerkstoffe, Kunststoff- und Mineralfaserplatten

03.13.25040: Ø 250 mm, B 3,2/2,2 mm, Z 40, ø 30 mm

### Feinschnitt-Sägeblatt

Für Format- und Gehrungsschnitte in Vollholz sowie für Formatschnitte beschichteter Plattenwerkstoffe, Furniere im Bund

03.13.25080: Ø 250 mm, B 3,2/2,2 mm, Z 80, ø 30 mm

~~163,98~~

**134,11**

.SET-FJ23-1



## Das Sägeblatt der Diamantklasse: Silent-Power® Diamond

### Diamant-Universalsägeblatt

Das Felder Silent-Power® Diamond Sägeblatt ist ein Werkzeug der Extraklasse. Durch das neuartige Grundkörperdesign und die innovative Anordnung der Zähne gelingen perfekte Längs- und Querschnitte in nahezu allen Holzwerkstoffen.

- Geräuschpegel wird um durchschnittlich 50% (-10dB) reduziert
- Die mit hochwertigen Diamanten besetzten Zähne ermöglichen enorm hohe Standzeiten und garantieren ein rückschlagfreies und somit sicheres Arbeiten.
- Ø 300 mm, ø 30 mm, B/d 2,4/1,8 mm, Z 43



**Diamant:  
Deutlich längere  
Standzeiten**

~~410,55~~

**391,51**

03.11.30043



Video



### Harzlöser

Löst Harzreste von Werkzeugen und Maschinen

~~19,64~~

**15,23**

10.0.022

Sprühflasche  
500 ml

~~55,93~~

**42,36**

10.0.023

Nachfüllpackung  
3 l



**Gleich  
mitbestellen!**

### Spaltkeile

Für Kreissägeblätter mit  
Ø 250 bis 315 mm,  
passend für Felder,  
Format4 und Hammer



Standard-Spaltkeil,  
Stärke 2 mm

**35,46**

12.5.121

EURO-Spaltkeil für Schutzhaube  
EURO II, Stärke 2 mm

**44,15**

12.3.121

# Felder Kombimaschinen: **5 Solomaschinen perfekt kombiniert!**

## Die wahrscheinlich beste Kombi weltweit! Felder Kombimaschine CF 741 S professional

Video



- ✓ Hochwertige Serie-700 Aggregate garantieren zuverlässige Qualität und jahrelange Präzision
- ✓ Einfaches, synchrones Aufklappen der massiven Abrichttische
- ✓ Minimaler Platzbedarf durch optimierten Fügeanschlag
- ✓ 10 Jahre Garantie: „X-Roll“-Formatschiebetisch für höchste Belastungen
- ✓ Bewährtes Felder Frässpindel-Schnellwechselsystem
- ✓ Zuverlässige Wiederholgenauigkeit und präzise Schnelleinstellung: Felder MULTI-Einstellsystem
- ✓ Auf Wunsch: zehntelmillimetergenaue Höhen und Winkelverstellung von Kreissäge und Frässpindel sowie Dickentisch-Höhenverstellung mit der elektronischen „PowerDrive“-Steuerung
- ✓ Wartungsfreie Schwenksegmentführung „Easy-Glide“ mit 6 Jahren Garantie



Jetzt statt **23.205,00**

**19.510,00**

Sie sparen **3.695,00**

Alle Ausstattungsdetails unter [www.felder-gruppe.de](http://www.felder-gruppe.de) oder bei ihrem Fachberater.

Im Preis inkludierte Mehrausstattung: 5,5 PS (4,0 kW)\* [007]; Elektrische Höhenverstellung und Digitalanzeige am Dickentisch („PowerDrive“ D1) [53]; Gleitbrücke für Anschlag zwischen Kreissäge- und Abrichttisch [73]





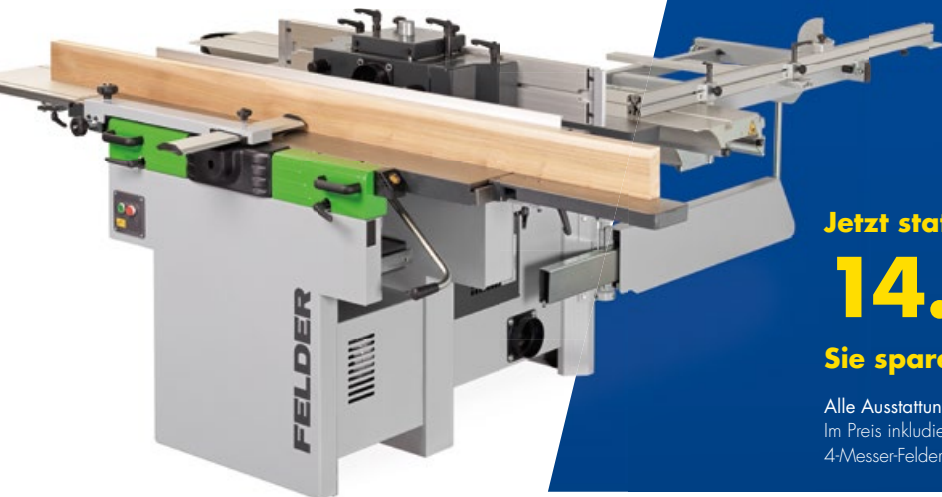

## Preis-Leistungs-Verhältnis in Perfektion

### Felder Kombimaschine CF 531 professional

- ✓ Hobelbreite: 310 mm
- ✓ Schnittlänge: 2050–2500 mm
- ✓ Fränschlag für Werkzeug-Ø max.: 230 mm
- ✓ MF Frässpindelsystem (Option)
- ✓ Langlochboheinrichtung (Option)

Jetzt statt 16.338,00

**14.036,00**

Sie sparen 2.301,00

Alle Ausstattungsdetails unter [www.felder-gruppe.de](http://www.felder-gruppe.de) oder bei ihrem Fachberater.  
Im Preis inkludierte Mehrausstattung: 5,5 PS (4,0 kW)\* [007];  
4-Messer-Felder-Systemhobelwelle [39]





## Für den professionellen, anspruchsvollen Anwender Hammer Kreissäge-Fräsmaschine B3 winner comfort

- ✓ Geringster Platzbedarf
- ✓ Schnellste Umrüstbarkeit
- ✓ Schnittlänge: 2050 mm
- ✓ Schnittbreite: 800 mm
- ✓ Schnitthöhe: 103 mm
- ✓ Frästischöffnung: 180 mm
- ✓ Fräsanschlag für Werkzeug-Ø max.: 220 mm
- ✓ MF Frässpindelssystem (Option)



Video

Jetzt statt 7.706,00

**6.182,00**

Sie sparen 1.524,00

Alle Ausstattungsdetails unter [www.felder-gruppe.de](http://www.felder-gruppe.de) oder bei ihrem Fachberater.

Im Preis inkludierte Mehrausstattung: Motorstärke 4 PS (3 kW) S6/40 % [007]; Formatschiebetisch 2000 mm, Formatschnitlänge 2050 mm\* [132]; Auslegertisch 1100 [160]; Gradrasterindex für Auslegertisch [163]; Ausleger-Ablänganschlag 1300 mm anstatt 900 mm [168]

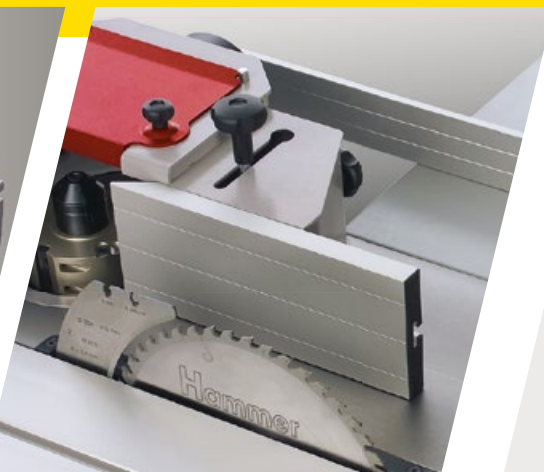

## Die Schwenkspindel-Fräsmaschine mit extremer Leistung und hohem Bedienkomfort!

### Hammer Fräsmaschine F3

- ✓ Frästischöffnung: 180 mm
- ✓ Fräsanschlag für Werkzeug-Ø max.: 220 mm
- ✓ MF Frässpindel-Wechselsystem (Option)
- ✓ Zapf- und Schlitztisch: 800 mm (1200 mm/2000 mm)
- ✓ Drehzahlen: 3000, 6000, 8000, 10000 U/min



Jetzt statt 4.324,00

**3.802,00**

Sie sparen 522,00

Alle Ausstattungsdetails unter [www.felder-gruppe.de](http://www.felder-gruppe.de) oder bei ihrem Fachberater.  
Im Preis inkludierte Mehrausstattung: Ablänganschlag 900 mm für alle Schiebetische [164]

Video



## Die Präzisions-Kreissäge für anspruchsvolle Holzbearbeiter

### Hammer Kreissäge mit Comfort-Ausstattungspaket K3 winner comfort

- ✓ Schnittlänge: 800–2050 mm
- ✓ Formatschiebetisch mit verwindungssteifem 4 Kammerprofil
- ✓ Schnittbreite: 800 mm
- ✓ Schnitthöhe: 103 mm

Jetzt statt 5.950,00

**4.516,00**

Sie sparen 1.434,00

**Hammer K3 Präzisions-Kreissägen:  
Qualität und Präzision  
bei kleinster Investgröße.**

Alle Ausstattungsdetails unter [www.felder-gruppe.de](http://www.felder-gruppe.de) oder bei ihrem Fachberater.  
Im Preis inkludierte Mehrausstattung: Motorstärke 4 PS (3 kW) S6/40 % [007]; Formatschiebetisch 2000 mm, Formatschnittlänge 2050 mm\* [132]; Auslegertisch 1100 [160]; Gradrastindex für Auslegertisch [163]; Ausleger-Ablänganschlag 1300 mm anstatt 900 mm [168]



aus  
Stahl



... zum Zapfen und Schlitzen  
von Eckverbindungen

BIS ZU  
**20%**  
BILLIGER

Gleich dazu  
bestellen

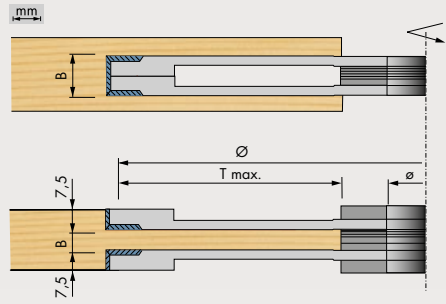

**Verstellschlitzfräser  
WPL-HW**  
Ø 200 mm, ø 30 mm,  
B 8-15 mm, Z 4, V 4, T 65 mm

Ø 250 mm, ø 30 mm,  
B 8-15 mm, Z 4, V 4, T 80 mm

\*nur mit 04.3.036

**460,53**  
**366,52**  
04.2.200

**Verstellschlitzfräser  
Ringsatz**

Ringsatz für erweiterbare Zapfen-  
und Schlitzstärken. Mit 6 Neben-  
bohrungen, ø 30 mm, best. aus:  
2x 0,1 mm, 2x 0,2 mm,  
3x 1,0 mm, 1x 3,0 mm.



**467,67**  
**378,42**  
500-04-014

**63,19**  
04.3.036

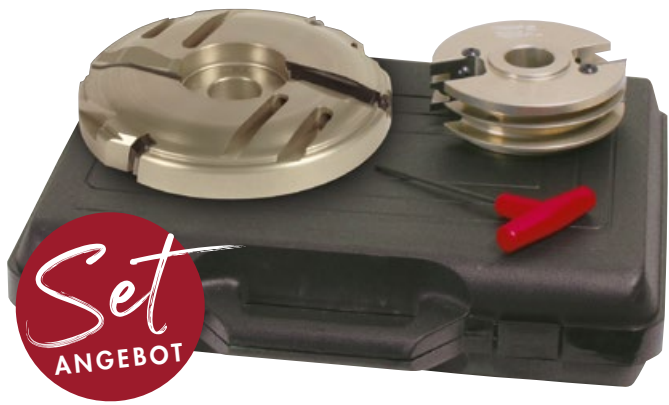

**Koffer-Set: Abplattfräser + Standard-Konterprofilfräser  
WP-HW** aus Aluminium, harteloxiert

**Konterprofilfräser**  
Ø 120 mm, B 22-25 mm, Z 2  
Bestückt mit Profil A (500-04-019),  
weitere Profile einsetzbar: Profil B (500-04-021),  
Profil C (500-04-022), Profil D (500-04-023)

**Abplattfräser**  
Ø 183 mm, ø 22-25 mm Z 4, T 60 mm

**525,98**  
**427,21**  
501-04-034

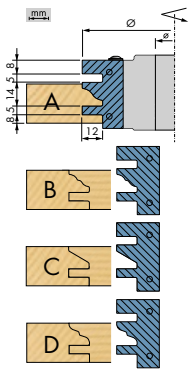

**Anlaufringset in Kunststoffkoffer**  
Mit 7 Anlaufringen, Ø 95, 100, 105, 110,  
115, 120, 125 mm, inkl. 1 Kugellager-  
laufring ø 30 mm und 1 Sicherungsring

**243,95**  
**207,06**  
04.1.016



**Anlaufringset Compact**  
Mit 4 Anlaufringen, Ø 85, 100, 110,  
125 mm, inkl. 1 Kugellagerleer-  
ring ø 30 mm und 1 Sicherungsring



**23%**  
BILLIGER

**133,28**  
**102,34**  
04.1.015



26%  
BILLIGER**Verstellnutfräser**

Zum Fräsen von Nuten für fremde Federn, Rückwände, Korpus-eckverbindungen, aus Stahl, brüniert, Einfräsen von Beschlägen, Einlassen von Schmuckstücken (Messing, Stein, Kunststoffe), Ø Werkzeug 180 mm, Schnittbreite Werkzeug 4,0–7,5 mm, Frästiefe 32 mm, 8 Hauptschneiden, 4 Vorschneiden

**Erweiterungsfräser**

Erweiterungsfräser für Nutbreiten bis 15,4 mm, 2 Hauptschneiden

719,95

**534,<sup>31</sup>**

.SET-WA12-6

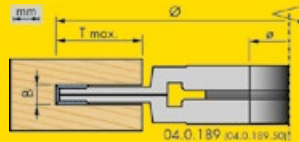
SET bestehend aus:  
04.0.189 + 04.1.189**Hochleistungsfalzkopf WPL-HW**

aus Stahl, brüniert, Ø 125 mm, B 50 mm, Z 2, V 4, Frästiefe 26 mm

~~143,99~~**116,<sup>50</sup>**

04.2.097

**Hochleistungsfalzkopf WPL-HW**

aus Stahl, brüniert, Ø 150 mm, B 50 mm, Z 4, V 4, Frästiefe 39 mm, Ziehender Schnitt

34%  
BILLIGER~~297,50~~**195,<sup>16</sup>**

04.2.098

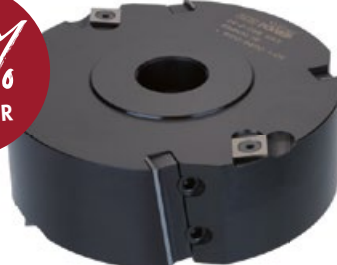
**Falzkopf WPL-HW**

aus Aluminium, harteloxiert, Ø 100 mm, B 50 mm, Z 2, V 4, Frästiefe 23 mm

~~119,00~~**96,<sup>39</sup>**

500-04-001

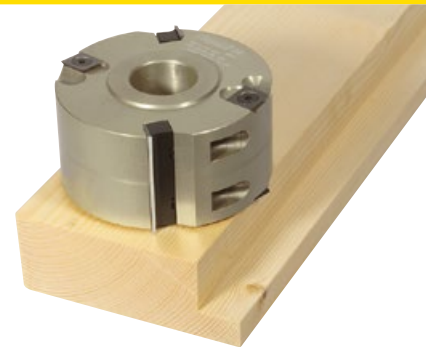
**Fügefräser WM**

Zum Fügen, Bündigfräsen, Bogen- und Anlaufing-fräsen, aus Aluminium, harteloxiert, Ø 80 mm, B 77 mm, Z 12

~~222,53~~**158,<sup>27</sup>**

500-04-080

29%  
BILLIGER**Spiralhobelkopf WPL-HW**

Zum Fügen, Bündigfräsen, Bogen- und Anlaufingfräsen, aus Stahl, brüniert, Ø 80 mm, B 30 mm, Schneidbreite 100 mm, Z 18

23%  
BILLIGER~~412,93~~**317,<sup>73</sup>**

04.2.084

**Multi-Einstellsystem für Fräsanschlag „220“, Nachrüstsatz**

Professional-Ausstattung: Fräsanschlag „220“ für Werkzeug Ø max. 220 mm, MULTI-Einstellsystem für Fräsanschlag „220“ zur Parallelführung und Schnelleinstellung (passend für Hammer C3, B3, F3; ab Baujahr 2011)

**207,<sup>06</sup>**

503-141

New

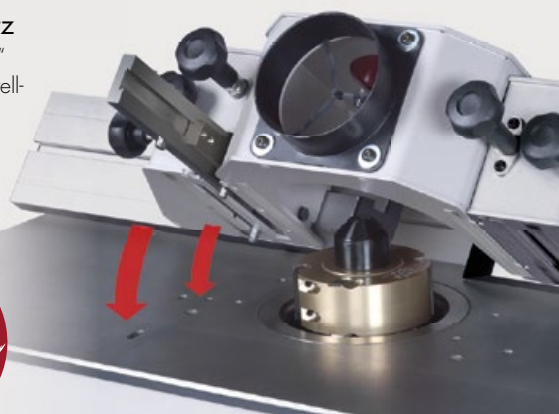
**Fasemesserkopf WPL-HW**

ideal für Fräsmaschinen ohne Frässpindel-schwenkung, aus Aluminium, harteloxiert, Ø 140 mm, B 50 mm, Z 2, -90°/+90°

~~246,33~~**217,<sup>77</sup>**

501-04-005





### Softline-Verleimfräser WPL-HW

Für Massivholzarbeiten in Weich- und Hartholz, aus Stahl, brüniert, Ø 140 mm, ø 30 mm, Schneidenbreite 50 mm, Z 2, 2 Softlinezinken

~~354,62~~  
**233,24**  
04.3.122



### Verleimfräser WP-HW

Für Verleimfräsarbeiten bei Massivholz, harteloxiert, Ø 100 mm, Schnittbreite 50 mm, 2 Hauptschneiden, 1 Trapezzinke

~~216,58~~  
**173,74**  
501-04-007

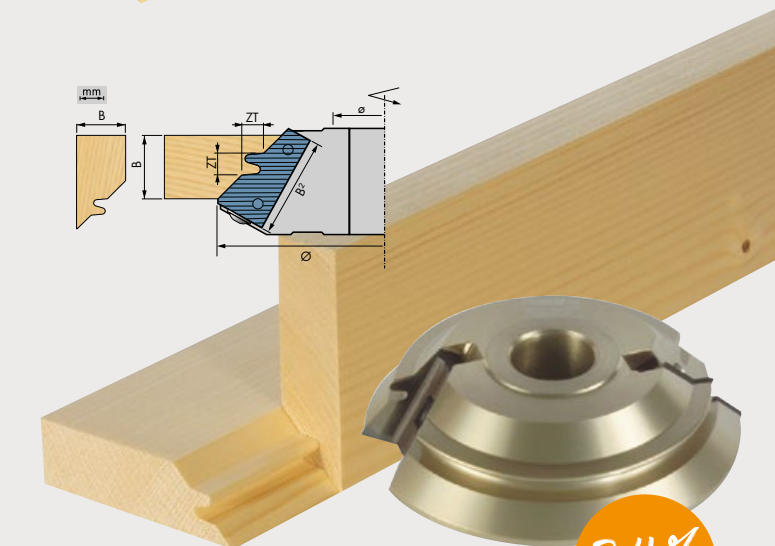

### Gehrungsverleimfräser 45° WP-HW

Für Verleimfräsarbeiten in Massivholz, Oberfläche harteloxiert, Ø 140 mm, Schnittbreite 14–26 mm, 2 Hauptschneiden, 1 Softlinezinke

~~252,28~~  
**166,60**  
500-04-040

### Digitaler Höhenmesser

Messbereich 0–80 mm, Breite Öffnung 60 mm, Auflösung 0,10 mm, Messen von Lochtiefen möglich

**New**

~~49,98~~  
**45,22**  
12.1.014

### Schleifscheiben für Exzentrerschleifer

Die gelochten Diamantflex Schleifscheiben mit Haftkleb sind universell einsetzbar, 8-fach gelocht + Mittelbohrung, Velcro, kletttaftend, antistatisch, Qualität Diamant Flex, Ø 150 mm, optimal für Hart- und Weichhölzer geeignet

<b>09.0.001</b>	K60, 50 Stück	<del>34,03</del>	<b>27,97</b>
<b>09.0.002</b>	K80, 100 Stück	<del>62,24</del>	<b>51,05</b>
<b>09.0.003</b>	K100, 100 Stück	<del>56,29</del>	<b>46,29</b>
<b>09.0.004</b>	K120, 100 Stück	<del>56,29</del>	<b>46,29</b>
<b>09.0.005</b>	K150, 100 Stück	<del>56,29</del>	<b>46,29</b>
<b>09.0.006</b>	K180, 100 Stück	<del>56,29</del>	<b>46,29</b>

**New**



6-teiliges Set in Holzkassette



### Kombi-Gestellbohrer

für Montagebohrungen in Stiegenwangen, durch Leimbinder und dickwandige Hölzer, aus unlegiertem Stahl, Ø 10, 12, 14, 16, 18, 20 mm

60,69  
**36,65**  
06.0.090

**40%**  
BILLIGER



### Kombi-Schlangenbohrer

für Handbohrmaschinen, ideal bei Weichholz und europäischem Hartholz, für Montagebohrungen in Stiegenwänden, durch Leimbinder und dickwandige Hölzer, Schaftdurchmesser max. 13 mm, in Stofftasche, Ø 10, 12, 14, 16, 18, 20 mm

141,61  
**121,38**  
06.0.091



### Astloch-Ausbohr-Set SP

Zum Bohren sauberer und exakter Löcher in alle Holzarten, Zum Herstellen von Zapfen für ausgebohrte Durchfalläste und Harzgallen, Ø 15, 20, 25 mm

6-teiliges Set in Holzkassette

142,80  
**84,49**  
06.0.104

**41%**  
BILLIGER



### Senker für Spiralbohrer SP

Auch als Tiefenschlag einsetzbar, Rechtslauf, Ø 4, 5, 6, 8, 10 mm

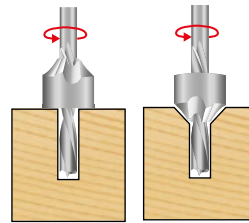

36,41  
**24,87**  
06.0.074



**32%**  
BILLIGER

### Präzisionsschlitzfräser HS

Präzisionsschlitzfräser mit zwei Fräsespitzen zum Fräsen von Schlitzern, Ø 8, 10, 12, 14, 16 mm, Empfohlene Drehzahl 2800–6000 U/min

**32%**  
BILLIGER

213,01  
**145,18**  
06.2.102



### Lochsägen Set 13-teilig

Ermöglicht großkalibrige, passgenaue Bohrungen für Rohrdurchführungen, Steck- und Schalterdosen in Holz, Dämmstoff und Gipskartonplatten.

Lieferumfang:  
Bimetall-Lochsägen (Ø 19, 22, 29, 35, 38, 44, 51, 57, 68 mm)  
2x Wechselschäfte  
3x Zentrierbohrer

140,42  
**121,38**  
06.0.084



### Profi-Lochsägen Set 7-teilig

Wechseln auf Knopfdruck dank des innovativen MXqs Systems; Problemlose Spanabfuhr durch, Ø 22, 29, 35, 44, 51, 64, 68 mm große Öffnungen.

222,53  
**190,40**  
06.0.086



### Kapselgehörschutz

Ideal für Hobby, Werkstatt, Industrie, Bau und Rasenmähen, geringes Gewicht. Mit Stahlbügel, sehr leicht, faltbar.

25,11  
**12,14**  
11.0.024







## Zwei Profi-Maschinen in einer Kombi

### Felder Kreissäge-Fräsmaschine KF 500 professional

- ✓ 10 Jahre Garantie auf den Felder Formatschiebetisch mit „X-Roll“ Führungssystem
- ✓ Kreissäge- und Fräsaggregat, wartungsfreie Schwenksegmentführung „Easy-Glide“ mit 6 Jahren Garantie
- ✓ Individuelle Ausstattungsmöglichkeiten wie z.B. elektrische Höhen- und Winkeleinstellung von Kreissäge- und Fräsaggregat mit LED-Display
- ✓ Leicht zu bewegen mit Hubwagen (Aussparung am Maschinengehäuse) oder Fahrerinrichtung



Jetzt statt 10.382,00

**8.681,00**

Sie sparen 1.701,00

Alle Ausstattungsdetails unter [www.felder-gruppe.de](http://www.felder-gruppe.de) oder bei ihrem Fachberater.  
Im Preis inkludierte Mehrausstattung: 5,5 PS (4 kW)\* [007]; Kreissägeanschlag feineinstellbar [84]



## K 500 professional – die „kleine“ Formatkreissäge aus dem Hause Felder

- ✓ Patentierter „X-Roll“-Formatschiebetisch mit 10 Jahren Garantie
- ✓ Schnittlänge: 2050–2500 mm
- ✓ Schnittbreite: 800–1250 mm
- ✓ Schnitthöhe: 102 mm

Jetzt statt 7.735,00

**5.587,00**

Sie sparen 2.148,00



Alle Ausstattungsdetails unter [www.felder-gruppe.de](http://www.felder-gruppe.de) oder bei ihrem Fachberater.  
Im Preis inkludierte Mehrausstattung: 5,5 PS (4 kW) [007]; Kreissägeanschlag feineinstellbar [84];  
Schnittbreite 800 mm mit voller Tischlänge, min. Transportbreite 800 mm [76]

## Reinluftabsauggerät | Entstaubungsanlage

RL 125 | Ø 125 mm

- ✓ Volumenstrom max.: 1900 m<sup>3</sup>/h
- ✓ Nennvolumenstrom: 20 m/sek, 900 m<sup>3</sup>/h
- ✓ Unterdruck: 2350 Pa
- ✓ Filterfläche: 5 m<sup>2</sup>
- ✓ Absauganschluss-Durchmesser: 125 mm
- ✓ Reststaubgehalt: < 0,1 mg/m<sup>3</sup>

Jetzt statt 3.677,00

**2.999,00**

Sie sparen 678,00



Alle Ausstattungsdetails unter [www.felder-gruppe.de](http://www.felder-gruppe.de) oder bei ihrem Fachberater.

Die Maschinenabbildungen enthalten teilweise Sonderausstattungen.  
Ausstattungsdetails unter [www.felder-gruppe.de](http://www.felder-gruppe.de) oder bei ihrem Fachberater.



## Zwei Profi-Maschinen in einer Kombi

### Felder Kreissäge-Fräsmaschine KF 700 S professional

- ✓ 10 Jahre Garantie auf den Felder Formatschiebetisch mit „X-Roll“ Führungssystem
- ✓ Kreissäge- und Fräsaggregat, wartungsfreie Schwenksegmentführung „Easy-Glide“ mit 6 Jahren Garantie
- ✓ Individuelle Ausstattungsmöglichkeiten wie z.B. elektrische Höhen- und Winkeleinstellung von Kreissäge- und Fräsaggregat mit LED-Display
- ✓ Parallelschnitte bis 1250 mm (Transportbreite nur 800 mm)
- ✓ Leicht zu bewegen mit Hubwagen (Aussparung am Maschinengehäuse) oder Fahreinrichtung

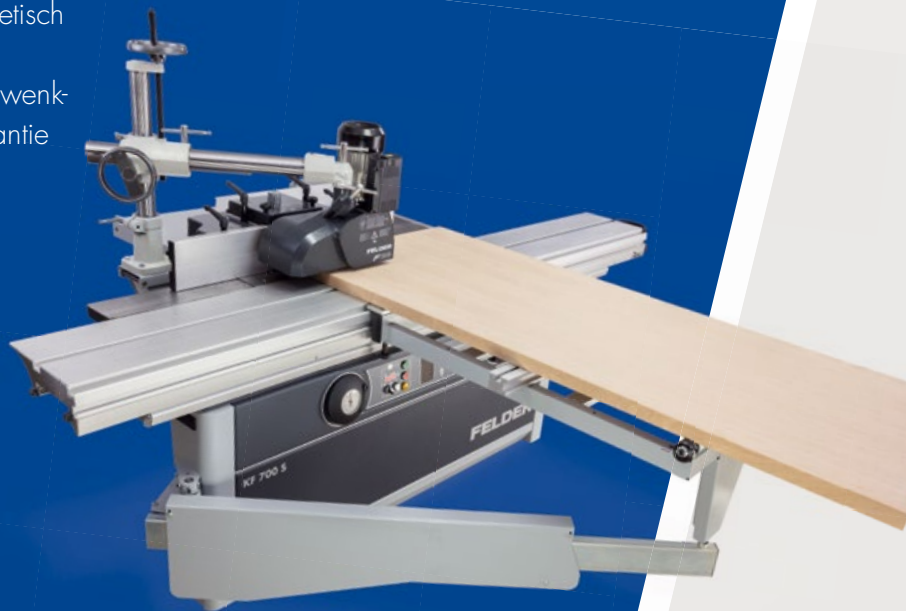

Jetzt statt 14.845,00

**12.370,00**

Sie sparen 2.475,00

Alle Ausstattungsdetails unter [www.felder-gruppe.de](http://www.felder-gruppe.de) oder bei ihrem Fachberater. Im Preis inkludierte Mehrausstattung: 7,5 PS (5,5 kW) [008]; Stern-Dreieck-Start [10]; Kreissägeanschlag feineinstellbar [84]; Gradanzeige der Kreissägeschwenkung im Handrad [71]; Gradanzeige für Frässpindelschwenkung im Schwenkhandrad [110]

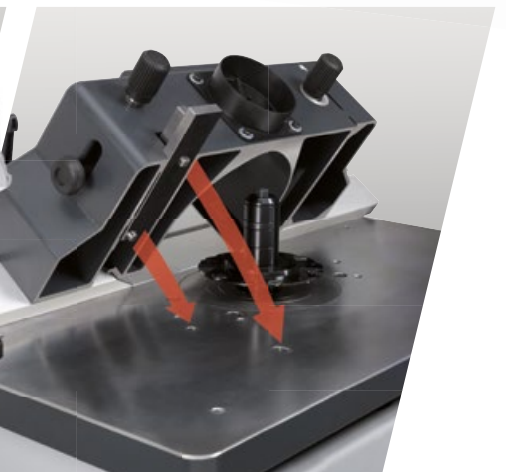





Video



## Flexible, manuelle Handkantenanleimmaschine mit Leimtopf für stationäre und mobile Anwendungen bei Montagearbeiten.

### Kantenanleimgerät ForKa 200 ECO plus

- ✓ Verarbeitung von ABS-, PVC- und Holzkanten
- ✓ Je nach Kantenmaterial ist ein minimaler Innenradius von 25 mm möglich
- ✓ Skaleneinstellung für Kantendicke, Kantstärke 0,4–3,0 mm, bis zu 60 mm Werkstückhöhe
- ✓ Schnelle Einsatzbereitschaft durch Schnellheizbecken, digitale Temperatureinstellung
- ✓ Flexibilität durch den Einsatz von Schmelzklebergranulat, fein justierbare Kleberabgabe
- ✓ Stufenloser Vorschub mit Komfortsteuerung

~~1.749,30~~**18%  
BILLIGER****1.426,81**

16.3.009

### Säulensauger zum Fixieren des Werkstücks

~~145,18~~  
**105,91**

400-095

**27%  
BILLIGER**

# Maschinenrüstwagen, Ablagehilfe, Stapelwagen und zusätzlicher Arbeitsplatz



Video



**Die höhenverstellbaren Felder Arbeitstische sind vielseitig einsetzbar**

- ✓ Robust, wendig und mobil
- ✓ Bequemes Transportmittel
- ✓ Ergonomischer Arbeitsplatz

## FAT 300

- ✓ Arbeitshöhe stufenlos 425–1020 mm
- ✓ Hub hydraulisch über Fußpumpe 595 mm
- ✓ 4 Lenkrollen mit Feststeller, Vollgummi
- ✓ Traglast 300 kg
- ✓ Rahmengröße 1100 mm x 640 mm

1.422,05

**1.303,05**

420-241\*

## FAT 300 S

- ✓ Arbeitshöhe stufenlos: 445–1040mm
- ✓ Hub hydraulisch über Fußpumpe 595 mm
- ✓ 2 feststellbare Lenkrollen und 2 Lenkrollen mit Richtungsfeststeller
- ✓ Traglast 300 kg
- ✓ Rahmen: 1440 mm x 770 mm
- ✓ auf Wunsch mit Plattenschwenkeinrichtung

1.874,25

**1.783,81**

420-239\*

## FAT 500 S

- ✓ Arbeitshöhe stufenlos: 470–1075mm
- ✓ Hub hydraulisch über Fußpumpe 605 mm
- ✓ 2 feststellbare Lenkrollen und 2 Lenkrollen mit Richtungsfeststeller
- ✓ Traglast 500 kg
- ✓ Automatischer Wechsel zwischen Schnell- und Schwerlasthub
- ✓ Rahmen: 1440 mm x 850 mm
- ✓ auf Wunsch mit Plattenschwenkeinrichtung

3.242,75

**3.152,31**

420-238\*



### Zwinge mit Adapterscheibe und Klemmbolzen

Um Werkstücke von oben zu spannen wird die Zwinge mit dem Klemmbolzen in der 20 mm Bohrung fixiert, 2-Komponenten-Kunststoffgriff, Schiene: 22 x 8,5 mm, Durchmesser Adapterscheibe: 60 mm, Spannsystem: Lochraster ø 20 mm, Ausladung 100 mm, Spannweite 200 mm

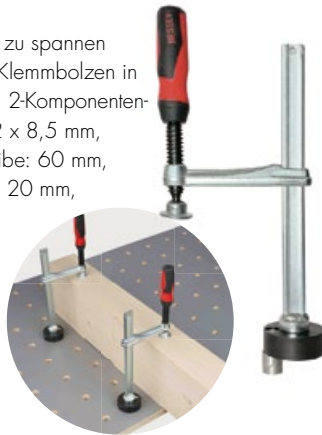

**121,38**

12.1.053

### Waagrecht-Niederzugspanner

für Multifunktionsstisch mit Bohrung Ø 20 mm; Spannkraft bis zu 750 N



Inhalt: 2x Waagrecht-Niederzugspanner; 2x Bankhaken; 4x Rändelmutter

**89,25**

12.1.058

### Bankhaken

Zubehör für Waagrecht-Niederzugspanner; auch als universeller Anschlag für Werkstücke einsetzbar



Inhalt: 4x Bankhaken; 4x Rändelmutter

**15,47**

12.1.0581

**Gleich mitbestellen!**



### Kniehebelspanner mit 20 mm Aufnahmebolzen

Die Spannkraft ist regulierbar und beträgt maximal 2500 Nm. Ø 20 mm Aufnahmebolzen für werkzeuglose Befestigung an der Lochraster- oder der Funktionsplatte.



**12.1.040** Ausladung 35 mm, Spannweite 13 mm

**55,93**



**12.1.039** Ausladung 40 mm, Spannhöhe 0-35 mm

**53,79**

### Anschlagschiene mit Antirutschbelag

Anschlagschienen-Aluminiumprofil 1200 x 40 x 40 mm mit Antirutschbelag. Idealer Einsatz als Auflage für Verleimarbeiten und zur Vergrößerung der Auflagefläche auf Ihrem FAT 300.

Lieferumfang: 1 Stk. Anschlagschiene und 2 Stk. Klemmhebel für Lochrasterplatte (Bohrung Ø 20 mm)



**118,88**

421-234

### BESSEY® Zwingen

Ganzstahlausführung, Ausladung 60 mm, für 20 mm Bohrung, für Tischnut 12 x 8 mm



**12.1.037** Tischzwinde 120/60, Spannweite 120 mm, Spannkraft bis 1800 Nm

**23,80**

**12.1.038** Hebelzwinde 160/60, Spannweite 160 mm, Spannkraft bis 2400 Nm

**63,31**

### Set Positionswinkel

Schnell anwendbare und flexible Anschlagmöglichkeit um Werkstücke wiederholgenau auf einem Lochrasterstisch mit 20 mm zu positionieren

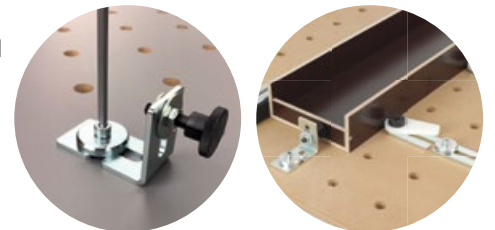

**45,10**

12.2.029

**Set bestehend aus:**

- 1 x Klemmbolzen ø 20 mm mit Scheibe
- 1 x Winkel offen 80 x 40 x 60
- 1 x Anschlagsschraube



### Funktionsplatte Multiplex für Felder Arbeitstisch FAT 300

Verdoppelung der Arbeitsfläche durch einfaches Aufschwenken der HPL/Multiplex Schwenk-Lochrasterplatte, Einfachste Bedienung dank Schnellspannsystem, Arbeitsfläche 1200 x 800 mm, vergrößerbar auf 1600 x 1200 mm, Lochrasterplatte, Raster 96 mm, Bohrung Ø 20 mm



**Arbeitsfläche verdoppeln!**



**1.090,04**

421-249

### Spannelement

für Multifunktionsstisch mit Bohrung Ø 20 mm; Spannkraft bis zu 500 N; 2 Stück



**57,48**

12.1.059



# Hammer Kombimaschinen: **Hobeln, Sägen, Fräsen, Bohren mit einer Maschine**

## Ihre Tischlerei auf nur 1,5 m<sup>2</sup> extrem kompakt

Kombimaschine mit Comfort-Ausstattungspaket C3 31 comfort

- ✓ Hobelbreite: 310 mm
- ✓ Schnittlänge: 2000 mm
- ✓ Fräsanschlag für Werkzeug-Ø max.: 220 mm
- ✓ MF Frässpindelssystem (Option)
- ✓ Langlochbohrereinrichtung (Option)



Video

Jetzt statt 9.913,00

**8.324,00**

Sie sparen 1.589,00

Alle Ausstattungsdetails unter [www.felder-gruppe.de](http://www.felder-gruppe.de) oder bei ihrem Fachberater.

Im Preis inkludierte Mehrausstattung: Motor 3x 400 V S6 50 Hz 3 kW [007]; Feineinstellung für Kreissäge-Anschlag winner/basic [85]; MF spindle system – Wechselbare Frässpindel-Ø 30 mm, 100 mm Nutzhöhe [101]; Multi-Einstellsystem mit Schienen 450 mm [113]; Formatschiebetisch 2000 mm, Formatschnittlänge 2050 mm [132]; Auslegertisch 1100 [160]; Ausleger-Ablänganschlag 1300 mm anstatt 900 mm [168]; Grad rasterindex für Auslegertisch [163]



## Kombimaschine C3 41 comfort

- ✓ Hobelbreite: 410 mm
- ✓ Abrichttischlänge: 1800 mm
- ✓ Schnittlänge: 865–2500 mm
- ✓ Fräsanschlag für Werkzeug-Ø max.: 220 mm
- ✓ MF Frässpindelssystem (Option)
- ✓ Langlochbohrereinrichtung (Option)

**Preis auf Anfrage**

Alle Ausstattungsdetails unter [www.felder-gruppe.de](http://www.felder-gruppe.de) oder bei ihrem Fachberater.





## Sensationelle Hobelergebnisse zum Bestpreis

### Hammer Abricht-Dickenhobelmaschinen A3



*Video*

- ✓ Hobelbreite: 260–410 mm
- ✓ Abrichttischlänge: 1 120–1 800 mm (2 200–2 600 mm)
- ✓ Hobelwelle: Selbsteinstellende Hobelmesser;  
Silent-Power® Spiralmesser-Hobelwelle (Option)
- ✓ Dickenhöhe: 4–225 mm
- ✓ Vorschubgeschwindigkeit: 6 m/min

#### **A3 31**

Jetzt statt 3.380,00

**2.736,00**

Sie sparen 480,00

Im Preis inkludierte Mehrausstattung:  
Motorstärke 4 PS (3 kW) S6/40 % [007]

#### **A3 41**

Jetzt statt 4.617,00

**3.569,00**

Sie sparen 1.048,00

Im Preis inkludierte Mehrausstattung:  
Motorstärke 5,5 PS (4 kW) S6/40 % [008]

### Pica Master Set Schreiner

Vier hochwertige Stifte und Marker für verschiedenste Anwendungsarten



**Lieferumfang:** feiner, weißer Permanentmarker; Tinten-Tieflochmarker für präzise Markierungen auf trockenen Oberflächen; ein DRY Longlife Automatic Stift inkl. 18 Minen (Graphit 2B, Graphit H, Rot, Gelb) für genaues Anzeichnen; ein FINE DRY Longlife Automatic Stift inkl. 24 Minen (Graphit H) für feine Linien (Mine 0,9 mm)

**82,94**

12.1.060

### Digitaler Neigungsmesser

Für exakte Messarbeiten wie beispielsweise die relative Neigung eines Sägeblattes zum Maschinentisch. Messgenauigkeit  $\pm 0,2^\circ$ , vier seitliche Magneten, Integrierter 3,7V Lithium Akku mit USB Typ C Anschluss



~~66,16~~

**58,31**

12.1.015



### Pica INK-Tieflochmarker

eignet sich ideal zum Markieren von tiefen Bohrlöchern, sofort Wasser- und Abriebfest, Stiftlänge 150 mm, 1 Stk.



12.1.062 rot **8,81**  
12.1.063 schwarz **8,81**  
12.1.064 blau **8,81**

### Laser Distanzmesser Metrica Flash 50

Für Flächen, Volumen-Messungen, Pythagoras-Funktionen, Direkte, kontinuierliche und diagonale Messungen, Funktion min/max und Speicher, bis 50 m, Genauigkeit  $\pm 2$  mm Lasertyp 635 nm <1 mW



~~130,90~~

**118,88**

12.1.016

### Pica Longlife Automatic Pen

Hochwertiger Marker für schnelles und simples Anzeichnen an fast allen Materialien, 1 Stk. inkl. 1 Stk. Graphitmine Härte 2B



**17,02**

12.1.061

### Türensprenger TL

Spannkraft bis zu 9900 N; einfach verstellbare Druckbacken; mit Handkurbel; sehr stabil dank I-Profil



**68,66**

12.1.057

### Leimkratzer

Messer HS, Griff aus massivem Gusseisen



**48,67**

12.1.054

### Felder Stemmeisen-Set mit Holzheft

Schneidenbreiten: 6, 10, 12, 16, 20, 26 mm



~~117,81~~

**96,27**

12.0.055



### Hobelbank mit Schublade

Hobelbank aus hochbelastbarer, massiver Weißbuche Komplettausführung mit 2 Bankhaken und einer praktischen Schublade.

Plattenlänge: 1900 mm  
 Plattenstärke: 40 / 120 mm  
 Spannweite Vorderzange: 170 mm  
 Spannweite Hinterzange: 260 mm

**1.011,<sup>50</sup>**

12.1.011



### Tragbare Werkbank aus Buche

mit Schraubstock und 4 Bankhaken, Gesamtlänge 560 mm, Gesamtbreite 360 mm, Arbeitsplatte 410 x 360 x 30 mm



**190,<sup>40</sup>**

12.2.011



### Bench Block Set (4 Stück)

Die leichten Bench Block Kunststoffblöcke verhindern durch den doppelseitig angebrachten, rutschfesten Gummibelag das Verrutschen der Werkstücke. Enthält 4 Bench Blocks (75 x 50 x 25 mm, L x B x H)



20,23

**18,<sup>09</sup>**

12.0.088



Klicken Sie sich in die Welt von Felder und entdecken Sie über 2500 Werkzeug- und Zubehörartikel für perfekte Holzbearbeitung

**de.feldershop.com**

### Platten-Klemmwagen

Stabilität durch breites Luftrad Ø 265 mm, für Baustelle und Werkstatt



214,20

**205,<sup>87</sup>**

12.2.051

### Plattenträger

Für Plattenstärken von 0–65 mm, 2 Stk.



185,64

**164,<sup>22</sup>**

12.2.090

### Türheber

Zum ruckfreien Heben, Schwenken und Senken durch Fußdruck, mit Hebekraft 120 kg



70,81

**56,<sup>29</sup>**

12.0.091

**20%  
BILLIGER**

# Felder Bandsägen: Für höchste Belastung konzipiert

Felder Bandsägen:  
**FB 510, 610, 710** jetzt nur  
kurze Zeit zum Aktionspreis!

- ✓ Für höchste Belastung konzipiert: massiver Maschinenständer, Laufrollen und Maschinentisch aus Grauguss
- ✓ Standard-Ausstattung: hohe Langlebigkeit, Präzision und Laufruhe durch X-Life® Bandsägeblatt-Keramikführungen
- ✓ Einfacher und bequemer Bandsägeblatt-Schnellwechsel



## FB 510

Jetzt statt 2.773,00

**2.612,00**

Sie sparen 161,00

Im Preis inkludierte Mehrausstattung:  
3x 400 V Motorspannung [001]

## FB 610

Jetzt statt 3.777,00

**3.445,00**

Sie sparen 332,00

Im Preis inkludierte Mehrausstattung:  
3x 400 V Motorspannung [001], X-Life Keramikführungen  
anstelle der Präzisionsrollenführung [200]

## FB 710

Jetzt statt 4.461,00

**4.040,00**

Sie sparen 421,00

Im Preis inkludierte Mehrausstattung:  
3x 400 V Motorspannung [001]

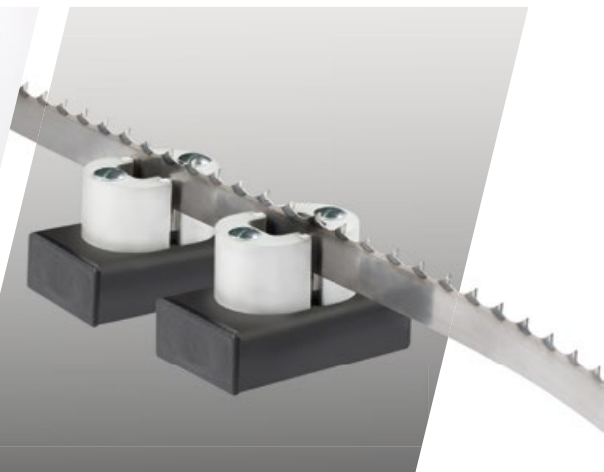





## Hammer Bandsägen: Die Multitalente für jede Werkstätte zum Bestpreis.

- ✓ Schnitthöhe 310 mm
- ✓ Schnittbreite 360 mm / 420 mm
- ✓ Schnittgeschwindigkeit 920 m/min
- ✓ Tischschwenkung  $-5^{\circ}$ – $+45^{\circ}$



Video

**N3800**  
Jetzt statt 1.820,00  
**1.779,00**

**Sie sparen 40,00**

Im Preis inkludierte Mehrausstattung:  
3x 400 V Motorspannung [001]

**N4400**  
Jetzt statt 2.184,00  
**2.017,00**

**Sie sparen 167,00**

Im Preis inkludierte Mehrausstattung:  
3x 400 V Motorspannung [001]

# Abverkauf! Nur mehr wenige Maschinen verfügbar:

Einfach, schnell und garantiert zum besten Preis im Onlineshop:  
24 Stunden – 7 Tage die Woche, immer aktuell!

Nr.1 KSM 2600

Oszillierende Kantenschleifmaschine

- ✓ Motorstärke 4 PS (3 kW)
- ✓ 3x 400 V, 50 Hz
- ✓ Arbeitstisch 750 x 300 mm
- ✓ Höhenverstellung 185 mm
- ✓ Absauganschluss 140 mm
- ✓ Tischschwenkung 90°–45°

**39%**  
BILLIGER

~~2.935,73~~

**1.799,28**

14.0.925



### Schraubstock

Für Ständerbohrmaschine,  
Spannbereich 127 mm

~~32,96~~ **31,54**

500-15-010

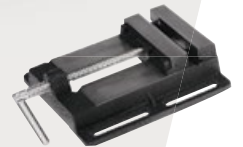

### Schnellspann-Futter

Für Ständerbohrmaschine,  
Spannbereich 3–16 mm

~~84,61~~ **76,16**

500-15-011



**Gleich mitbestellen!**

### DR 80 Radialbohrmaschine

Motorstärke 0,55 PS,  
1x 230 V, 0,4 kW,  
Arbeitstisch Ø 300 mm,  
Höhe 1630 mm,  
Ausladung 420 mm,  
Bohrfutter 3–16 mm,  
Bohrtiefe 80 mm,  
Drehzahlen  
550–2000 U/min



~~672,35~~

**593,81**

500-15-002

### DS 80 Säulenbohrmaschine

Motorstärke 0,75 PS,  
1x 230 V, 0,55 kW,  
Arbeitstisch 254 x 254 mm,  
Höhe 1630 mm, Ausladung  
165 mm, Bohrfutter 3–16 mm,  
Bohrtiefe 80 mm, Drehzahlen  
180–2740 U/min



~~648,55~~

**565,25**

500-15-003

### DS 120 Säulenbohrmaschine

Motorstärke 1 PS,  
1x 230 V, 0,75 kW,  
Arbeitstisch 425 x 475 mm,  
Höhe 1710 mm, Ausladung  
255 mm, Bohrfutter 5–20 mm,  
Bohrtiefe 120 mm, Drehzahlen  
120–3480 U/min



~~1.101,94~~

**974,61**

500-15-004



# Teknatool sofort lieferbar!

Jetzt gleich bestellen:  
[www.feldershop.com](http://www.feldershop.com)



## Teknatool Nova Viking DVR 16" Tisch-Bohrmaschine

Motor DVR-Direktantrieb (ohne Riemen), Leistung 1 PS (750 Watt), Arbeitsbereich  $\varnothing = 16''$  (406 mm), Abstand Bohrmitte – Säule / Ausladung: 203 mm, Bohrtiefe 115 mm (Spindelhub), Tischabmessung 320 x 320 mm, Arbeitstisch schwenkbar und drehbar, Bohrfutter Spannweite 1–16 mm, Drehzahl 150–3000 U/min (einstellbar auf 5000 U/min)

Gleich mitbestellen!



~~1.290,00~~

**1.198,00**

500-15-005

## Teknatool Nova Viking DVR 16" Säulenbohrmaschine

Motor DVR-Direktantrieb (ohne Riemen), Leistung 1 PS (750 Watt), Arbeitsbereich  $\varnothing = 16''$  (406 mm), Abstand Bohrmitte – Säule / Ausladung: 203 mm, Bohrtiefe 115 mm (Spindelhub), Tischabmessung 320 x 320 mm, Arbeitstisch schwenkbar und drehbar, Bohrfutter Spannweite 1–16 mm, Drehzahl 150–3000 U/min (einstellbar auf 5000 U/min)



~~1.389,99~~

**1.298,00**

500-15-006

## Teknatool Nova Voyager DVR 18" Säulenbohrmaschine

Motor DVR-Direktantrieb (ohne Riemen), Leistung 1 PS (750 Watt), Arbeitsbereich  $\varnothing = 18''$  (457 mm), Abstand Bohrmitte – Säule / Ausladung: 228,5 mm, Bohrtiefe 152 mm (Spindelhub), Tischabmessung 320 x 320 mm, Arbeitstisch schwenkbar und drehbar, Bohrfutter Spannweite 3–16 mm, Drehzahl 50–3000 U/min (einstellbar auf 5500 U/min)



~~2.290,00~~

**1.998,00**

500-15-007

## Schnellspanbohrfutter B16

Schnellspanbohrfutter mit spezieller Sicherung (Verriegelung) für die Verwendung an Bohrmaschinen mit Links-/Rechtslauf; Für Bohrfutterkegel MK2 oder MK3



**101,99**

500-15-009

## Teknatool Nova Werkstückanschlag Voyager

Aus massivem Aluminium, in der Mitte ausgesetzt, um auch kleine Werkstücke nah am Anschlag bohren zu können. Länge ca. 390 mm; Höhe ca. 76 mm



~~95,01~~

**87,91**

500-15-008

Gleich mitbestellen!



# Felder – Komfort für jede Werkstatt.

## **Abricht- und Dickenhobelmaschine edel kombiniert, einfachste Bedienung, schnellste Umrüstzeiten.**

### **Die Felder AD 941 Abricht-Dickenhobelmaschine – Spitzenklasse!**

- ✓ Minimaler Platzbedarf durch optimierten Fügeanschlag mit Einhand-Bedienkomfort und inkludiertem Hilfsanschlag
- ✓ Der Felder-Abrichtschutz: Höchste Arbeitssicherheit bei bestem Bedienkomfort
- ✓ Leicht ablesbare, optimal in den Maschinenständer integrierte Spanabnahmeskala
- ✓ Die Felder System-Hobelwelle, seit Jahrzehnten ein Garant für perfekte Hobelergebnisse
- ✓ Halbierung der Lärmbelastung mit der innovativen Silent-Power® Spiralmesser-Hobelwelle (optional)



Jetzt statt 11.629,00

**10.228,00**

Sie sparen 1.401,00

Alle Ausstattungsdetails unter [www.felder-gruppe.de](http://www.felder-gruppe.de) oder bei ihrem Fachberater.

Im Preis inkludierte Mehrausstattung: 5,5 PS (4,0 kW)\* [007]; Elektrische Höhenverstellung und Digitalanzeige am Dickentisch („Power-Drive“ D1) [53]; 4-Messer-Felder-Systemhobelwelle [39]



Optional: Silent-Power®  
Spiralmesser-Hobelwelle





## Bewährte Qualität im neuen Design: Felder Abricht-Dickenhobelmaschine AD 741

- ✓ Einfaches, synchrones Aufklappen der massiven Abrichttische
- ✓ Minimaler Platzbedarf durch optimierten Fügeanschlag
- ✓ Zehntelmillimetergenaue Dicktisch-Einstellung mit Digitalanzeige
- ✓ „Power-Drive“-Paket für elektronische Steuerung
- ✓ Leicht ablesbare, optimal in den Maschinenständer integrierte Spanabnahmeskala
- ✓ Die Felder Systemhobelwelle, seit Jahrzehnten ein Garant für perfekte Hobelerggebnisse

Jetzt statt 8.414,00

**7.610,00**

Sie sparen 804,00

Alle Ausstattungsdetails unter [www.felder-gruppe.de](http://www.felder-gruppe.de) oder bei ihrem Fachberater.  
Im Preis inkludierte Mehrausstattung: 5,5 PS (4,0 kW)\* [007]



# Machen Sie es sich leicht!

Gehrungsschnitte simpel und präzise – Auf jeder Formatkreissäge einsetzbar!



## EGL 1350 mit Recheneinheit

Die patentierte Doppelschnitt-Gehrungslehre von Felder ermöglicht Ihnen Gehrungsschnitte verschieden breiter Werkstücke in jedem beliebigen Winkel!

① ~~1.461,32~~  
**1.398,25**

401-152

430-154  
Felder-Aufnahme, „X-Roll“ ab 03/2007

401-154  
Aufnahmesystem für Schnellkoppelsystem F

## DGL 690

Die Anschlagbacken an den Anschlaglinealen können bis 690 mm per Skala eingestellt werden.

② ~~831,81~~  
**731,85**

400-155

115,67

145,18



## Spann- und Sägesystem-Set

Sicheres und rationelles Schneiden von schrägen, kurzen, schmalen und keilförmigen Werkstücken. Dank Ordnungspaneel zur Wandmontage übersichtlich verstaut und immer griffbereit.

Lieferumfang:  
1x Hilfsanschlag schräg, 2x Hilfsanschlag schmal,  
2x Schwenkspanner, 1x Ordnungspaneel



01.0.243  
Für kappa 550 Formatschiebetisch

**755,65**

01.0.242  
Für Felder „X-Roll“ Formatschiebetisch (Baujahr 2003)

**755,65**

01.0.244  
Für Hammer Serie 3 Formatschiebetische

**755,65**

## Vollflächige Auflage am Ausleger



Für 1300 mm und „X-Roll“  
1 Stück, nachrüstbar auf jedem  
Felder Ausleger 1300 mm mit  
Werkstückrolle und Format4  
Ausleger „X-Roll“

~~276,08~~  
**243,95**

430-214

Für 1500 mm und Format4  
1 Stück, nachrüstbar auf jedem  
Felder Ausleger 1500 mm und  
Format4 Ausleger „Standard“

~~276,08~~  
**243,95**

430-213



**Gehrungsanschlag mit Gradraster**  
für Hammer Schiebetisch für Ablänganschlag  
900 mm oder 1300 mm; Verstellbereich:  $\pm 75^\circ$



~~189,21~~  
**177,31**  
503-167



**Gehrungsanschlag mit Gradraster für Tischnuten**  
für Felder und Hammer Bandsägen, Hammer HS 950, K2;  
Passend für Tischnuten 15x5 mm; Ink. Anschlaglineal 420 mm;  
Verstellbereich:  $\pm 75^\circ$



~~193,97~~  
**178,50**  
423-043



**Ablänganschlag**

Zusätzliche Ablängschläge mit integrierter Ableseoptik in verschiedenen  
Längen; 1 Queranschlagbacken ohne Aufnahmesystem; passend für Felder  
und Hammer Formatschiebetische in Verbindung mit Aufnahmesystem



900 mm  
~~140,42~~  
**129,71**  
503-169



1300 mm  
~~168,98~~  
**152,32**  
503-170

**Schiebegriff XL**

Mit 2 austauschbaren Gummisohlen.  
Zum sicheren Führen schmaler Werkstücke  
an Tisch- und Formatkreissägemaschinen  
sowie Fräsmaschinen.



~~39,51~~  
**35,22**  
11.0.011



**Exzenterniederhalter**

Exzenterniederhalter M20 ohne Klemmset  
Spannhöhe max.: 140 mm, Spanntiefe max.: 300 mm

~~189,21~~  
**151,13**  
400-108

BIS ZU  
**20%**  
BILLIGER



Klemmset für „X-Roll“  
Schiebetische  
**45,22**  
01.0.036

*Sofort  
mitbestellen!*



Klemmset für Hammer  
Schiebetische  
**45,22**  
410-190



**EINFACH. SCHNELL. GARANTIERT.**  
ZUM BESTEN PREIS IM ONLINESHOP

Klicken Sie sich in die Welt von Felder und entdecken Sie über 2500 Werkzeug- und Zubehörartikel für perfekte Holzbearbeitung.

**de.feldershop.com**

### Auflagerolle, ein- und ausschwenkbar

Auflagerolle-Länge 420 mm, Ein- oder ausschwenkbar. Passend für Felder und Format4 Maschinen mit langem Maschinenständer und „X-Roll“ Schiebetisch ab 2800 mm, Nicht zulässig für Maschinen mit gesteuertem Parallelanschlag

486,71

**414,12**

430-106



Video

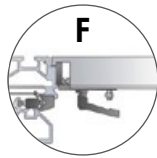

### Felder Tischverlängerung

Mit F-Koppelung, Breite 300 mm, Länge 500 mm, Alu eloxiert, passend für Felder Maschinentypen

291,55

**235,62**

01.2.140



### Felder Tischverlängerung mit Abstützfuß

Mit F-Koppelung, Breite 150 mm, Länge 1000 mm, Alu eloxiert, passend für Felder Maschinentypen

377,23

**303,45**

400-104

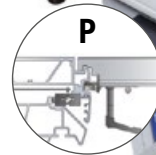

### Felder Tischverlängerung

Mit P-Koppelung, Breite 150 mm, Länge 500 mm, Alu eloxiert, passend für Felder Formatschiebetisch „X-Roll“ mit Prismen-Aufnahme (P= Prisma)

291,55

**235,62**

430-104



### Felder Tischverlängerung

Mit F-Koppelung, Breite 140 mm, Länge 500 mm, massiver Grauguss, passend für Felder Maschinentypen

185,64

**152,32**

01.1.001

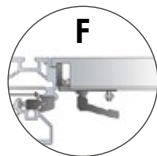

### Hammer Tischverlängerung

mit Einhebel-Klemmsystem, Breite 150 mm, Länge 400 mm, massiver Grauguss, passend für Hammer Maschinentypen

168,98

**143,99**

500-101



Länge 800 mm, mit Abstützfuß; Höheneinstellung über Teleskopabstützfuß von 510 bis 930 mm

279,65

**242,76**

501-129





# Vorschubapparate für mehr Arbeitssicherheit

Saubere und gleichbleibend präzise Arbeitsergebnisse bei jeder Anwendung

## Vorschubapparate

- ✓ konstante Vorschubgeschwindigkeit
- ✓ hochwertige Gummirollen
- ✓ meiden von Gefahrenzonen
- ✓ gleichmäßiges Ergebnis
- ✓ Empfohlene Einsatzgebiete: Standard- und Serienarbeiten an der Fräse oder Kantschleifmaschine, Abrichthobeln, Besäumen und Parallelschneiden



### F-348 Vorschubapparat

Einfachschenkkopf, 3 weich gummierte Vorschubrollen; 8 Vorschubgeschwindigkeiten 3,5/4,0/6,5/8,0/10,0/12,5/20,0/25,0 m/min (vorwärts/rückwärts), Gewicht 57 kg

3x 400 V, 50 Hz  
**1.005,<sup>55</sup>**

.F348

**.F348-3**  
1x 230 V, 50 Hz  
**1.055,53**



### Variofeed 4

Raumschwenkkopf, 4 weich gummierte Vorschubrollen; Vorschubgeschwindigkeit 3,0–18,0 m/min (vorwärts/rückwärts), Gewicht 70 kg

3x 400 V, 50 Hz  
**1.731,<sup>45</sup>**

.VARIO4

**.V4-3**  
1x 230 V, 50 Hz  
**1.795,71**



### F-48 Industrie-Vorschubapparat

4 weich gummierte Vorschubrollen, 8 Vorschubgeschwindigkeiten 3,5/4,0/6,5/8,0/10,0/12,5/20,0/25,0 m/min (vorwärts/rückwärts), Gewicht 67 kg

3x 400 V, 50 Hz  
**1.266,<sup>16</sup>**

.F48

**.F48-3**  
1x 230 V, 50 Hz  
**1.314,95**



### H32 Standard-Vorschubapparat

Einfachschenkkopf, 3 weich gummierte Vorschubrollen; 4 Vorschubgeschwindigkeiten 4,0/8,0/9,0/18,0 m/min; Gewicht 32 kg

1x 230 V, 50 Hz  
**617,<sup>61</sup>**

501-05-009



### Vorschubapparat-Abklappvorrichtungen

Vorschubapparat bleibt auf der Maschine und muss nicht mehr abgebaut werden. Wenige Handgriffe um die Vorschubeinrichtung mühelos über oder unter die Arbeitsebene zu kippen.

Für Felder KF 700 und CF 741 Bj 2007, mit F-Koppelung und mit Gasfederunterstützung

**317,<sup>73</sup>**

430-017



Für Hammer-Maschinen B3 und K3 Modelle

**207,<sup>06</sup>**

501-127



Für Hammer-Maschinen C3 31, C3 31 perform, K3 basic und B3 basic

**207,<sup>06</sup>**

503-127



# Hammer N2-35 & HS 950: Für kleine Arbeitsräume und hohe Qualitäts- und Leistungsansprüche!

**Die Bandsäge für den  
qualitäts- und preis-  
bewussten Holzhand-  
werker.**

Hammer Bandsäge N2-35

- ✓ Einfacher Blattwechsel
- ✓ Stabile Bauweise
- ✓ Auf Wunsch mobil
- ✓ Schnitthöhe 235 mm
- ✓ Schnittbreite 340 mm
- ✓ Blattlänge 2630 mm
- ✓ Rollendurchmesser 350 mm

**991,27**

**890,12\***

500-13-351  
ohne Unterbau

500-13-355  
Unterbau für N2-35  
**165,41**



*Video*



NUR FÜR  
KURZE ZEIT  
*Spezial*  
ANGEBOT

**FLEX-BACK-Sägeblatt**

für N2-35; Länge 2630 mm  
Bandsägeblatt mit flexiblem Blattrücken; verzahnt,  
geschränkt und geschliffen; Zahnspitzen auf 60–62  
HRC gehärtet und Blattrücken gerichtet; Grundkörper  
angelassen auf 38 HRC; für europäische Nadel-  
und Laubhölzer; zum Teil auch exotisches Hartholz,  
diverse Kunststoffe

<b>13.7.3506</b>	Breite 6 mm, Stärke 0,60 mm	<b>21,42</b>
<b>13.7.3510</b>	Breite 10 mm, Stärke 0,60 mm	<b>21,90</b>
<b>13.7.3515</b>	Breite 16 mm, Stärke 0,50 mm	<b>22,37</b>
<b>13.7.3520</b>	Breite 20 mm, Stärke 0,50 mm	<b>22,73</b>



**LED Maschinenlampe  
Schwanenhals**

Ideal für den Einsatz auf Bandsägen, Bohrmaschinen, Kanten-  
schleifmaschinen und vielem mehr. Leistung 5 W (230 V),  
Schwanenhalslänge 750 mm

~~121,38~~  
**108,89**  
13.0.001



**Abklappbare Schleifein-  
richtung für Bandsägen**  
mit Schleifschuhen (flach, rund).  
Passend für Felder und Hammer  
(ausgenommen N2-35).

~~273,70~~  
**254,66**  
423-041

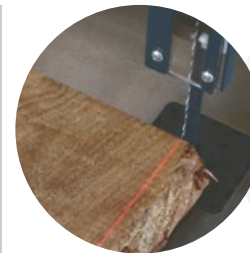
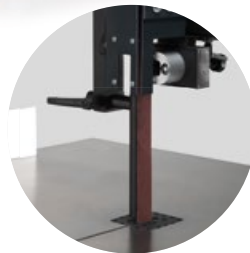

**Universal Linienlaser  
für alle Bandsägen**

Der Felder Linienlaser für Bandsägen ermöglicht es Ihnen, die  
Schnittkante auf Ihr Werkstück zu projizieren und dient dadurch als  
optische Hilfe beim Schneiden.

~~127,33~~  
**116,62**  
423-042







## Hammer HS 950: Perfekter Einstieg für anspruchsvolle Kantenschleifarbeiten

- ✓ Zu- und wegschaltbare Schleifbandoszillation zur optimalen Ausnutzung der gesamten Schleifbandfläche
- ✓ Schleifen von überlangen Werkstücken dank offener Bauweise
- ✓ Stufenlose Schleiftischschwenkung 0°–90°
- ✓ Tischhöhenverstellung mittels Handrad
- ✓ Zusatztisch zum Rundschleifen



Video

**Jetzt gleich  
mitbestellen**

Verschiedene Größen und  
Körnungen, hohe Reißfestigkeit  
und stabile Unterlage

1.898,05

**1.636,<sup>25</sup>**

500-14-100, 3x 400 V, 50 Hz

BIS ZU  
**14%**  
BILLIGER



### Papierschleifbänder für Kantenschleifmaschinen HS 950

Schleifbänder für Kantenschleifmaschinen

- Der Schleifkorund ist doppelt ausgerichtet, im rechten Winkel und schräg gegen die Laufrichtung
- 2515 mm x 150 mm

14.2.0825	5x K 60	<del>31,54</del>	<b>30,11</b>
14.2.0835	5x K 80	<del>28,68</del>	<b>26,06</b>
14.2.0845	5x K 100	<del>27,37</del>	<b>24,87</b>
14.2.0855	5x K 120	<del>27,37</del>	<b>24,87</b>
14.2.0865	5x K 150	<del>27,37</del>	<b>24,87</b>

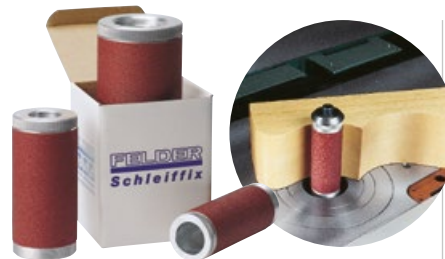

### Schleiffix

Mit Exzenterspannung zum Klemmen von Endlosschleifpapier, Aufnahmebohrung für Frässpindel ø 30 mm, Höhe ø 110 mm

423-028	ø 45 mm	<del>140,42</del>	<b>117,81</b>
423-029	ø 60 mm	<del>159,46</del>	<b>134,47</b>
423-030	ø 80 mm	<del>223,72</del>	<b>189,21</b>

### Schleifbandreiniger

~~33,08~~

**24,40**

10.0.100



### Handschleifpapier

1 Rolle Schleifpapier, Einsatz in Schleiffix, 110 x 20.000 mm (H x L)

09.1.041	K 80	<del>32,96</del>	<b>23,68</b>
09.1.042	K 100	<del>32,25</del>	<b>23,21</b>
09.1.043	K 120	<del>31,89</del>	<b>23,21</b>

# NEUHEITEN:

## Ideal für kleine Arbeitsräume, aber hohe Qualitäts- und Leistungsansprüche

**Stationäre, kompakte Tischkreissäge  
für den anspruchsvollen, kosten-  
bewussten Holzbearbeiter**

Hammer Kreissäge K2M

- ✓ präziser Kreissägetisch aus Maschinenguss
- ✓ Schnittbreite: 610–1220 mm
- ✓ Schnitthöhe: 80 mm
- ✓ Einfacher Blattwechsel
- ✓ Kreissägeaggregat schwenkbar 0° bis 45°
- ✓ Umfangreiches Zubehörprogramm

**EINFÜHRUNGSPREIS**

**1.426,<sup>81</sup>**

500-07-201, 1x 230 V, 50 Hz

- 500-07-205** Erweiterung der Schnittbreite auf 1220 mm **153,51**
- 500-07-206** Nachrüstsatz für Verstellnutwerkzeuge K2M, 50 Hz **44,03**
- 500-07-209** EURO Spaltkeil „G“ 2,8 mm, Ø 250 für K2M **34,39**
- 500-07-210** EURO Spaltkeil „G“ 2 mm, Ø 250 für K2M **34,39**
- 500-07-211** Absaugverteiler Ø Di: 100 mm + Ø Da 50 mm auf Ø Da 120 mm **30,70**



*Aufgrund der großen Nachfrage aktuelle Lieferzeit ca. 8 bis 12 Wochen.*

36 **TIPP: Jetzt Einführungspreis sichern und gleich vorbestellen.**

Alle Preise in € inkl. MwSt. GER|EUR.2





New



## Abricht-Dickenhobelmaschine jetzt zum Bestpreis: Hammer A2-26

- ✓ Abrichtobelbreite: 260 mm
- ✓ Gesamte Abrichttischlänge: 1045 mm
- ✓ Hobelwelle: Selbststellende Hobelmesser
- ✓ Max. Spanabnahme: 3 mm
- ✓ Dickenhöhe: 3–184 mm
- ✓ Vorschubgeschwindigkeit: 6 m/min

**EINFÜHRUNGSPREIS**

**1.426,<sup>81</sup>**

500-07261, 1x 230 V, 50 Hz



Video

# Sauberer Arbeitsplatz.

## Saubere Werkstücke!

mit Stahllüferrad  
bis zu 400 Liter  
Spänevolumen



### Power Line

<b>AF 12</b>	<b>AF 14</b>	<b>AF 16</b>
<b>546,<sup>21</sup></b>	<b>686,63</b>	<b>980,56</b>
401-240	.SET-AF14-2	.SET-AF16-2
401-242 1x 230 V, 50/60 Hz	.SET-AF14-3 1x 230 V, 50/60 Hz	.SET-AF16-1 1x 230 V, 50 Hz
<b>593,81</b>	<b>734,23 684,25</b>	<b>1.028,16 928,20</b>

### AF 22 Multi Power Line

<b>AF 22 Mobil</b>	<b>AF 22 Stand</b>	<b>AF 22 Wandmontage</b>	<b>AF 22-200</b>
<b>1.398,25</b>	<b>1.297,10</b>	<b>1.165,01</b>	<b>1.457,75</b>
401-256	401-258	401-257	401-260
<b>1.243,<sup>55</sup></b>	<b>1.160,<sup>25</sup></b>	<b>1.053,<sup>15</sup></b>	<b>1.303,<sup>05</sup></b>

Technische Daten	AF 12	AF 14	AF 16	AF 22
Motorspannung	3x 400 V	3x 400 V	3x 400 V	3x 400 V
Motorstärke	2 PS (1,5 kW)	2 PS (1,5 kW)	4 PS (3 kW)	4 PS (3 kW)
Absauganschluss (Ø mm)	120	140 (120/80) Mit Verteiler	160 (140/80) Mit Verteiler	AF 22 Mobil Ø 120/80 mm AF 22 Stand Ø 120/80 mm AF 22 Wandmontage Ø 160 mm AF 22-200 Ø 200 mm (4 PS/3 kW)
Spänevolumen (l)	110	200	200	2x 200
Volumenstrom max. (m³/h)	1350	2350	3000	3100
Unterdruck max. (Pa)		2140	2150	2510
Platzbedarf (L x B mm)	784 x 415	965 x 575	982 x 570	1300 x 580



Spänesack-  
Schnellwechsel  
in nur 10  
Sekunden!





### Industrie-Absaugschläuche

Schwer entflammbar nach DIN 4102 B1, Öl- und benzinbeständig, Temperaturbeständigkeit -40 °C bis +100 °C,

**Robust und langlebig**



**H/SE Hochleistungsausführung**  
0,7 mm Wandstärke, Absaugung und Transport von abrasiven, granulatformigen Medien, insbesondere in der Holzverarbeitungsindustrie.

**I/SE**  
0,4 mm Wandstärke, Absaugung und Transport von Stäuben und feinen Spänen in der Holzverarbeitungsindustrie

<b>02.0.405</b>	Ø 50 mm	<del>24,75</del>	<b>20,35</b>
<b>02.0.408</b>	Ø 80 mm	<del>25,94</del>	<b>21,30</b>
<b>02.0.410</b>	Ø 100 mm	<del>32,13</del>	<b>26,42</b>
<b>02.0.412</b>	Ø 120 mm	<del>35,82</del>	<b>29,27</b>
<b>02.0.414</b>	Ø 140 mm	<del>43,79</del>	<b>35,82</b>
<b>02.0.416</b>	Ø 160 mm	<del>49,39</del>	<b>40,58</b>

<b>02.0.305</b>	Ø 50 mm	<del>19,16</del>	<b>15,11</b>
<b>02.0.308</b>	Ø 80 mm	<del>22,13</del>	<b>17,73</b>
<b>02.0.310</b>	Ø 100 mm	<del>24,51</del>	<b>19,64</b>
<b>02.0.312</b>	Ø 120 mm	<del>28,44</del>	<b>22,49</b>

### Anlaufautomatik – ideal für Maschine und Zubehör

Anlaufautomatik für Zusatzgeräte mit Zeitverzögerung für Absaugeräte mit Wahlschalter Hand-O-Auto für Absaugung. Über den Umschalter Auto-O-Hand kann die Absaugung (Slave) auch dann in Betrieb genommen werden, wenn die Säge (Master) nicht eingeschaltet ist.

- 3x 400 V, Anschluss Absauggerät, geschaltet (4 Sek.) mit dem Start Ihrer Holzbearbeitungsmaschine
- 3x 400 V, Anschluss Holzbearbeitungsmaschine
- 1x 230 V, geschaltet (4 Sek.) mit dem Start Ihrer Holzbearbeitungsmaschine
- 1x 230 V, ständig verfügbar

Gesamtleistung (Absaugung + Maschine) max. 7,5 kW  
Ausschaltverzögerung ca. 8 sek.

~~202,30~~  
**165,41**  
501-01-005

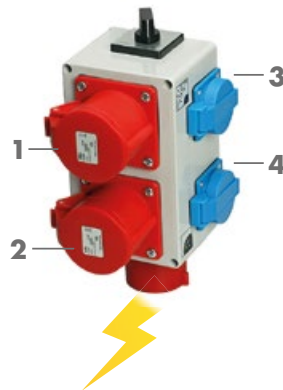

### Wandlerspule für Anlaufautomatik

Anbindung von Maschinen an Anlaufautomatik, Pro Maschine wird eine Wandlerspule benötigt, Für Spannung 3x 400 V/1x 230 V



~~24,87~~  
**18,45**  
02.0.346

### Spänesäcke, 10 Stk.

Reißfeste Spänesäcke in qualitativ hochwertiger Ausführung, geeignet zur mehrfachen Verwendung.



BIS ZU **20% BILLIGER**

<b>S01, AF 10, AF 12</b>	650 x 1150 mm (B x H)	<del>17,02</del>	<b>14,04</b>
		02.2.013	
<b>AF 14, AF 16, AF 20, AF 22</b>	850 x 1300 mm (B x H)	<del>24,40</del>	<b>20,71</b>
		02.1.015	
<b>RL 125, RL 140, RL 160, RL 200</b>	740 x 630 x 1300 mm (L x B x H)	<del>42,72</del>	<b>34,15</b>
		02.0.036	
<b>RL 250, RL 300, RL 350</b>	1200 x 500 x 1300 mm (L x B x H)	<del>52,72</del>	<b>42,72</b>
		02.0.037	

### Patronenstaubfilter mit Abreinigungssystem

Passend für Felder AF 14/16/22/20, Hoher Staubabscheidegrad (Staubklasse M), 13,1 m² Filterfläche, Ø 480 mm, L = 1200 mm



Set bestehend aus:  
02.1.132 + 401-270

~~497,42~~  
**451,01**  
.SET-HA16-6

### Anlaufautomatik

Für 1-8 Maschinen, Verzögerte Nachlaufzeit 10 Sek., Ohne Absperrschieberansteuerung, Wandlerspulen mitbestellen



~~133,28~~  
**104,60**  
02.0.340



Durch die Filterung von Staub und Schadstoffen aus der Werkstatt gewährt der Luftfilter LF 600 und LF 950 erhöhte Sicherheit beim Arbeiten und ein sauberes Arbeitsumfeld.  
+ Filterklasse G4 (außen), F6 (innen)  
+ Steuerung mittels Fernbedienung

### Luftfilter LF 600

- Motorleistung 0,125 PS, 230 V, 50 Hz
- Dimensionen 556 x 481 x 306 mm
- Volumenstrom 600 m³/h, 680 m³/h, 765 m³/h

~~415,31~~  
**355,81**  
400-12-033

### Luftfilter LF 950

- Motorleistung 0,2 PS, 230 V, 50 Hz
- Dimensionen 810 x 660 x 355 mm
- Volumenstrom 950 m³/h, 1200 m³/h, 1775 m³/h

~~545,02~~  
**474,81**  
400-12-034

**Für Ihre Gesundheit**

# Hammer®



## Die Hammer Bandsäge N2-38 überzeugt mit einzigartigen Maschinendetails in ihrer Klasse.

Hammer Bandsäge N2-38

- ✓ Tischschwenkung  $-5^{\circ}$  –  $+45^{\circ}$
- ✓ Schnitthöhe 310 mm
- ✓ Schnittbreite 360 mm
- ✓ Rollendurchmesser 380 mm
- ✓ Blattlänge 3556 mm

**EINFÜHRUNGSPREIS**

**1.463,<sup>70</sup>**

500-13-380

Video

